

EC DECLARATION OF CONFORMITY

Manufacturer's name and address : VATAN KABLO METAL ENDÜSTRİ VE TİC.AŞ

Product : Non-sheathed cables for fixed wiring

Type designation :
H05 V-U
H05 V-K
H07 V-U
H07 V-K

The designated product is in conformity with the European Directive

73 / 23 / EEC
Including amendments

'Council Directive of 19 February 1973 on the harmonization of the laws of the Member States relating to electrical equipment designed for use within certain voltage limits'

Full Compliance with the standards listed below proves the conformity of the designated product with the provisions of the above – mentioned EC Directive

TS HD 21.3. S3 / 25.02.1997 – TS 9758 HD 21.3.S3/A1/28.1.2004

The TSE Testing and Certification Institute , Necatibey cad. no:112, Bakanlıklar/Ankara, has tested and certified the product granting the TSE Licence for the mark(s) as displayed.

TSE or ◀ TSE ▶

Licence No : 14/02/2006 14.10.017 TSE=313

File Reference : 23.11.2009

VATAN KABLO
Metal Endüstri ve Ticaret A.Ş.
Dünya Ticaret Merkezi Kat:11 No:112
Okmeydanı/STANBUL
Gsm: 0534 000 8265

CORLU 23.11.2009

(Place, date)

(Legally binding signature of the issuer)

TESTİNG - TSE AA
SERİSİ VE ÖLÇÜMLERİ
TSE

U₀/U - 450/750 V
 VDE 0281-3 и
 БДС HD 21.3.S3

H07V-U / -R / -K
 Си жила ● PVC изолация

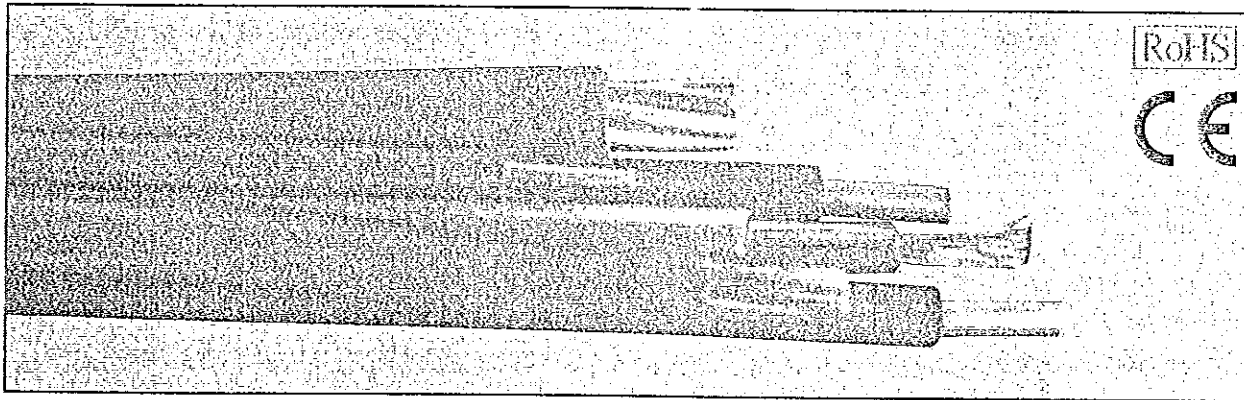

ИНСТАЛАЦИОННИ ПРОВОДНИЦИ

Применение

За неподвижно полагане в осветителни инсталации, силови и разпределителни уредби, машини, апарати и труги.

Конструкция на кабела

Конструкция	VDE 0281-3 и БДС HD 21.3.S3
Токопроводимо жило	съгласно VDE 0295
H07V-U	медно, кл.1
H07V-R	медно, кл.2
H07V-K	медно, кл.5
Изолация	PVC компаунд тип T11 съгласно VDE 0207 част 4
Цвят	черен, бял, сив, син, кафяв, червен, оранжев, виолетов
Двуцветна изолация	жълто/зелена

Технически данни

Съпротивление на жилото при 20°C	съгласно VDE 0295 Клас 1, 2 и 5
Максим. раб. температура на жилата	70°C
Номинално напрежение U ₀ /U	450/750 V
Изпитвателно напрежение AC, 50 Hz	2500 V
Температура при монтаж експлоатация	- 5°C до + 70°C - 30°C до + 70°C
Минимален радиус на огъване диаметър 10 mm диаметър > 10 mm	10 x D на кабела 15 x D на кабела
Изпитания	VDE 0281 част 3:
Изпитване на неразпространение на горенето	VDE 0472 част 804, част B, IEC 60332-1

Конструктивни данни H07V-U/-R/-K 450/750V

Номинално напрежение	Външен диаметър (mm)	Максимална маса (kg/km)	Масата на проводимото жило (kg/km)
U ₀ /U	(mm)	(kg/km)	(kg/km)
H07V-U	1.5	2,9	21
	2.5	3,5	33
	4.0	4,0	48
	6.0	4,5	67
	10	5,8	91
H07V-R	1.5	3,1	23
	2.5	3,8	35
	4.0	4,3	51
	6.0	4,9	72
	10	6,3	118
	16	7,3	176
	25	9,1	278
	35	10,2	350
	50	12,0	500
	70	13,8	700
	95	16,1	930
	120	17,7	1150
	150	19,7	1450
185	22,0	1870	
240	25,1	2252	



ЕЛПРОМ - ЕТН АЛ
 ЯРНО С СР
 1113

H07V-U/-R/-K

U₀/U - 450/750 V
 VDE 0281-3 и БДС HD 21.3.S3
 Си жила с PVC изолация

ИНСТАЛАЦИОННИ ПРОВОДНИЦИ

Конструкция на кабел H07V-U/-R/-K 450/750V			
Нормирана сечение	Външна диаметър	Маса на жила	Маса на проводник
mm ²	mm	kg/100m	kg/100m
300	28,0	2825	3100
400	31,4	3540	3800
H07V-K			
1,5	3,1	14	22
2,5	3,8	24	34
4,0	4,4	38	50
6,0	5,4	57	73
10	6,8	96	116
16	7,9	149	180
25	9,7	232	310
35	11,1	328	385
50	13,4	474	588
70	15,5	669	790
95	18,0	881	1000
120	19,5	1130	1400
150	22,0	1404	1600
185	24,4	1713	2000
240	27,8	2263	2500

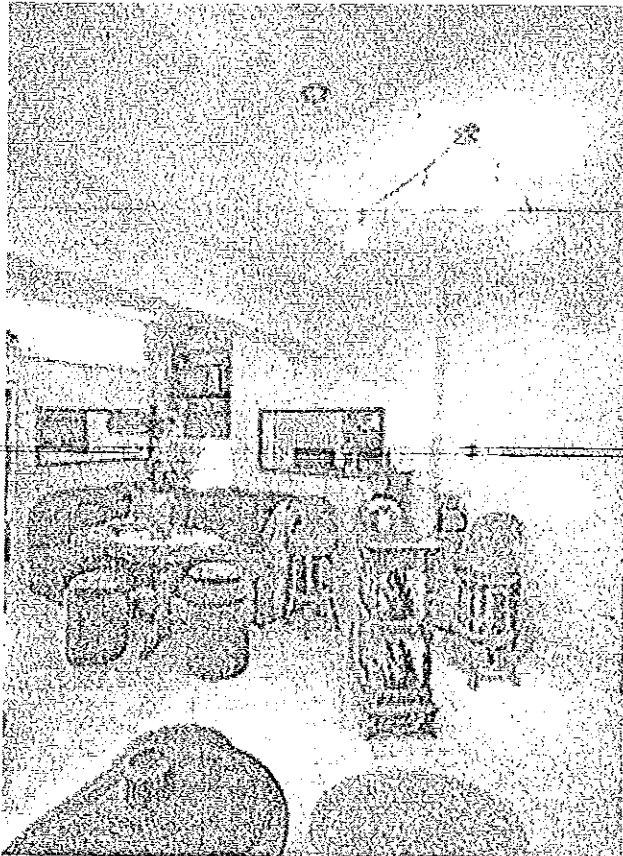

Handwritten signature

ЛЕЛЕНКОМ - ЕТ "АТ"
 ВАРНА С ОРИГИНАЛ
Handwritten signature

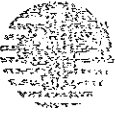

bestimex

BESTIMEX Ltd, 1220 Sofia, Bulgaria, 1A Prof. Ivan Georgiev Street
Tel. +3592 926 58 58, Fax +3592 926 58 48, e-mail: office@bestimex.net, www.bestimex.net

ДЕКЛАРАЦИЯ ЗА СЪОТВЕТСТВИЕ

Долуподписаният Емил Славов Янакиев, представител на *Бестимекс ООД*, с адрес *София, ул. Проф. Иван Георгов, 1А*, декларирам на собствена отговорност, че

продуктът *поликарбонатни плоскости "Lexan"*, внос от *GE Plastics* – *Холандия*, за който се отнася тази декларация,

е в съответствие със техническите данни на производителя:

Протокол от изпитване № 11/09.02.2004 г. на Изпитвателен център по пожарна и аварийна безопасност; Протокол за изпитване № 586-1-298/29.06.2004 г. на ИЦС при НИСИ ЕООД

в съответствие с Наредбата за съществените изисквания към строежите и оценяване съответствието на строителните продукти съгласно § 7 от нея.

Специфични изисквания, свързани с употребата на продукта (указания за проектиране, изпълнение и експлоатация):

Изгражда се носеща конструкция, като носещите греди трябва да бъдат през определено препоръчително разстояние и да са успоредни на кухините на поликарбоната. Притискането на плоскостите към конструкцията става посредством метална ивица с гумено уплътнение чрез винтово или болтово съединение. Против проникване на влага следва да се уплътнят странично със защитна лепенка и алуминиев или друг профил.

Декларирам, че ми е известна отговорността, която нося съгласно чл. 313 от НК.

04.02.2014 г.
София

Емил Янакиев

ЦЕНТРОМ - ЕТ АД
ЛЯНО ОБРАЗОВАНИЕ

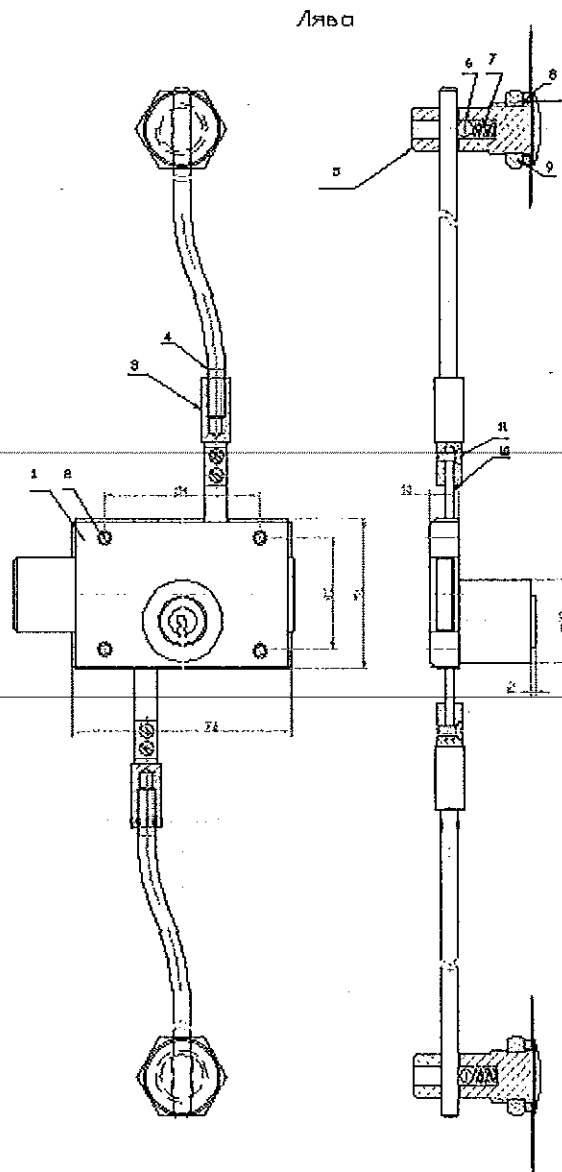

Окомплектовка:

1. Брава тристранна едноходова тип 3 (лява или дясна) - 1 бр
2. Съединител (поз.3) - 2бр
3. Лост ф6(поз.4) - 2бр
4. Водач (поз.5) - 2бр
5. Гайка M18(поз. 9) - 2бр
6. Шайба подл.M5(поз.8) - 2бр
7. Пружина (поз. 7) - 2бр
8. Съчма ф6,3(поз. 6) - 2бр
9. Крепителен винт M4x8(поз.11) - 4бр
10. Планка монтажна - 1бр

ТЕХПРОМ - ЕТ А
БЯГО САРДЖА

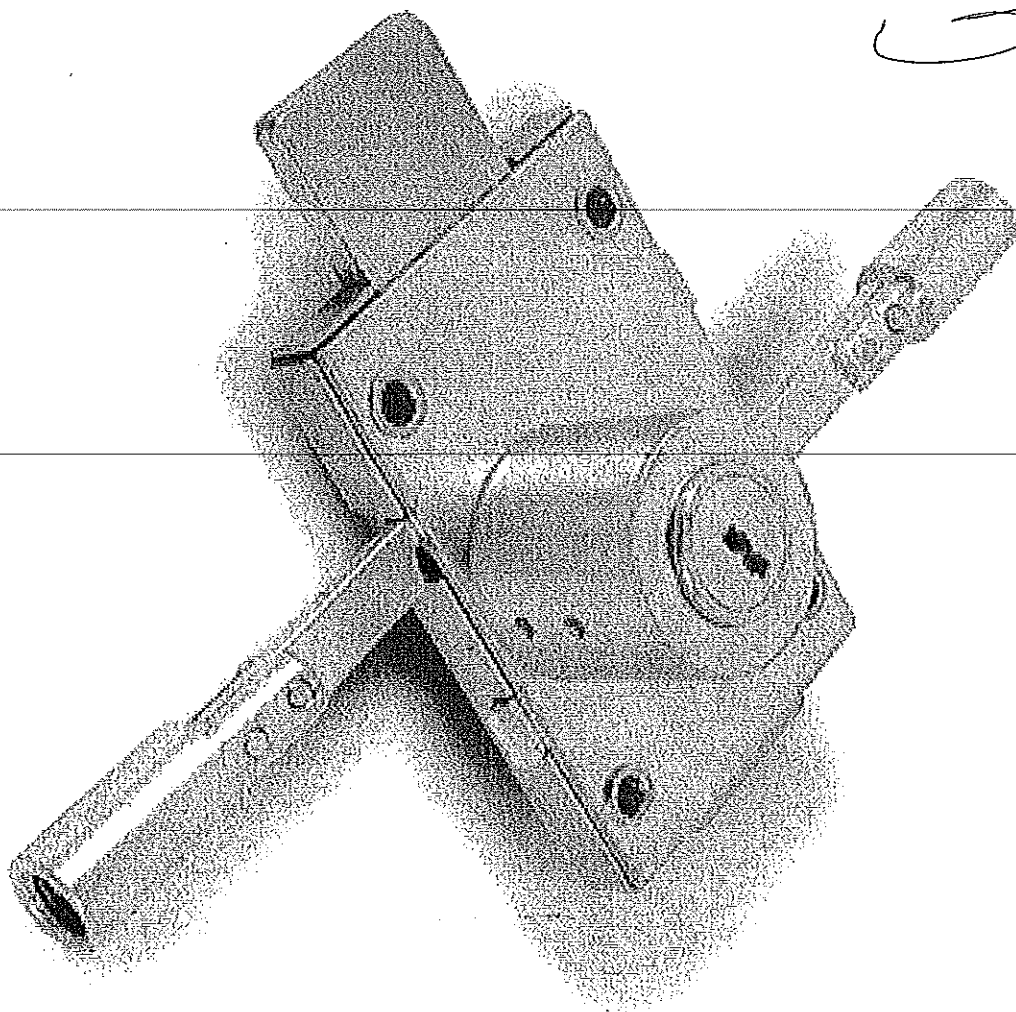

Handwritten signature or initials in the upper right corner.

Handwritten signature or initials on the right side of the page.

Handwritten signature on the left side of the stamp area.

Stamp text: "ДЕПАРТАМЕНТЪТ НА ВЪНШНИ СЪОТНОШЕНИЯ" (Department of External Relations).
Stamp text: "1991" (Year).

152

92

24.1

ЦЕНТРОМ - Т. А.
СИРО СЕР...

[Handwritten signature]

[Handwritten signature]

[Handwritten signature]

Халф цилиндъра тип "Полумесеца"

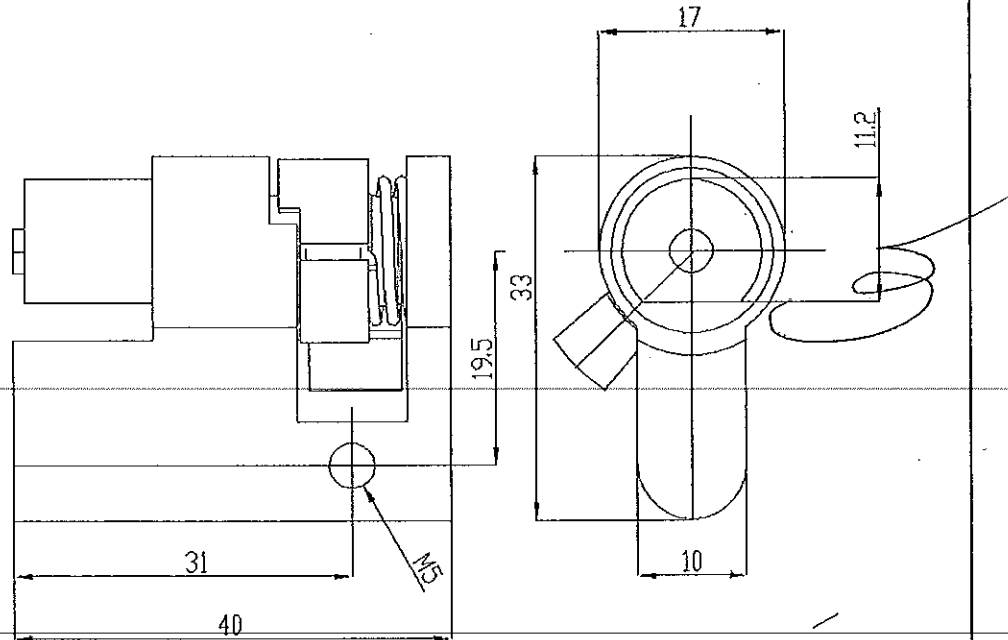

Халф цилиндъра тип "Полумесеца" е предназначен за заключване на електроразпределителни съоръжения, намиращи се в експлоатация в електрическата разпределителна мрежа на дружеството

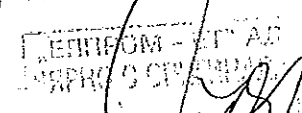
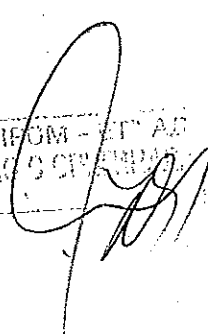
Галванизиран стоманен ключ

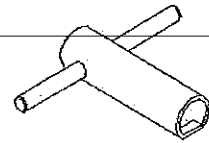
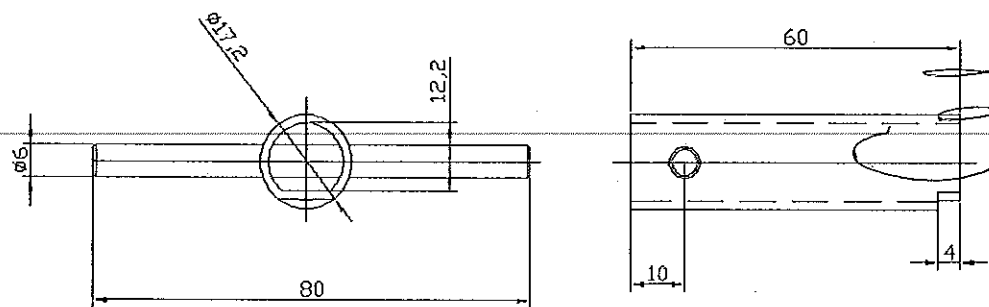

Галванизиран стоманен ключ е предназначен за отключване/заклучване на брави с достъп от първо ниво, монтирани на електроразпределителни съоръжения, намиращи се в експлоатация в електрическата разпределителна мрежа на дружеството



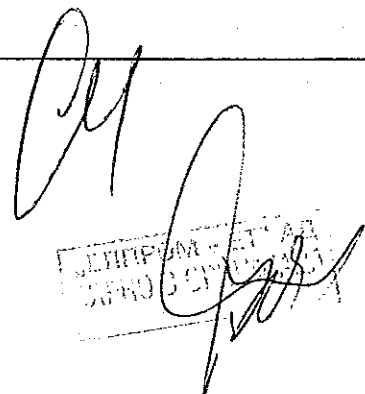

КАТАЛОГ ИЗДЕЛИЯ

ЧЕЗ БЪЛГАРИЯ

Прил.2.2.1.1

Холс цилиндър тип "Полмесец"

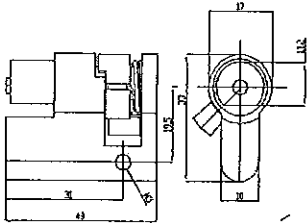

Галванизиран стоманен ключ

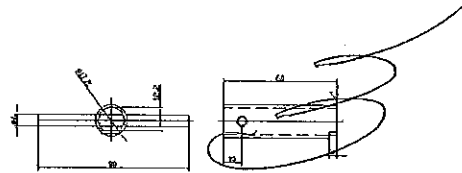

код: 1102.546.2

код: 1103.30.1

Приложение 2.2.3

Инструкция за съхранение и монтаж на Халф цилиндър тип "Полумесеца" в комплект с галванизирани стоманен ключ

I. Съхранение

1. До монтиране: изделието да се съхранява в закрити помещения.
2. Да се пази от влага.
3. При транспортиране да се пази от удар и намокряне.

II. Монтаж

Монтажът на Халф цилиндър тип "Полумесеца" съобразено с конструкцията на бравата.

1. Монтирайте винаги секретната част на ключалката към външната страна на вратата.
2. Закрепването на ключалката към бравата става посредством винт М5.
3. Не насилвайте ключа с инструменти.
4. Не поставяйте ключалката в бравата с усилие.
5. Не използвайте неизправни ключове.
6. Не използвайте ключа като дръжка на врата.
7. Вкарвайте изцяло ключа преди да го завъртите.

Моля , не смазвайте ключалките !

Гр. Стара Загора

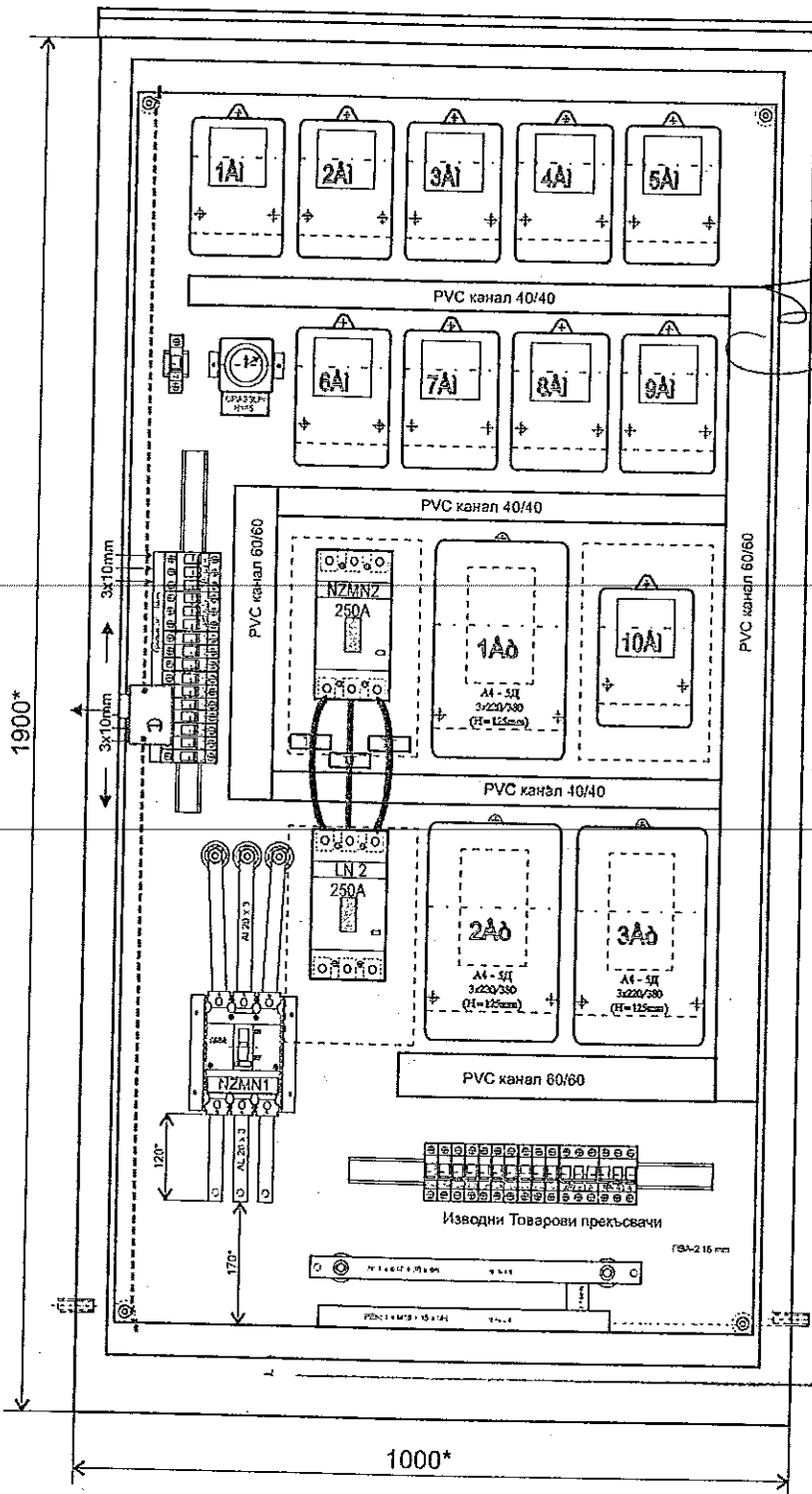

1. * Размер за справка
2. Вход и изводи отдолу
3. Дълбочина на таблото с вратите 250 mm

ТЕМО - 10ЕМ-3ЕТ.129.00.000

Разположение
на апаратурата

Изм.	Бр.	N на докум.	Подпис	Дата	Стадий	Маса	Мащаб
Разработил		Костадинов	/п/	8.12.15			1:10
Проверил		инж. Кръстев	/п/	8.12.15			
Утвърдил		инж. Маринов	/п/	8.12.15	Лист 1	Вс. листи 1	



"Елпром-ЕТ" АД
гр. Добрич

ПРОЕКТ НА КОНКРЕТЕН ДОГОВОР

Днес,201... г. (дата на сключване), в град София, България, между страните:

(1) **"ЧЕЗ РАЗПРЕДЕЛЕНИЕ БЪЛГАРИЯ" АД**, със седалище и адрес на управление: Република България, гр. София 1784, Столична община, район "Младост", бул. „Цариградско шосе" № 159, БенчМарк Бизнес Център, вписано в Търговски регистър при Агенцията по вписванията с ЕИК: 130277958, ИН по ЗДДС: BG 130277958, Банкова сметка: код: UNCRBGSF; сметка: BG43UNCR76301002ERPUL; при банка: Уникредит Булбанк, представлявано от-
....., наричано за краткост **"ВЪЗЛОЖИТЕЛ"**, от една страна

и

(2), със седалище и адрес на управление: гр....., ул....., тел..... факс:, e-mail:, вписано в Търговския регистър при Агенцията по вписванията с ЕИК, ИН по ЗДДС: BG, представлявано от.....-, наричано за краткост **"ИЗПЪЛНИТЕЛ"**, от друга страна,

в резултат на проведена открита процедура за възлагане на обществена поръчка с реф. № PPD и предмет:, сключено Рамково споразумение № .../... г. и на основание чл. 41 от ЗОП, се сключи настоящият договор за следното:

1. ПРЕДМЕТ НА ДОГОВОРА

1.1. Съгласно условията на настоящия договор и последващите поръчки за доставка, **Изпълнителят** се задължава да доставя и продава, а **Възложителят** да приема и купува стоки, представляващи:....., описани по вид и количество в Приложение 1 от настоящия договор и отговарящи на техническите изисквания (характеристики) от Приложение 2 на рамковото споразумение. За целите на договора и за краткост описаните стоки от Приложение 1, ще бъдат наричани по-долу **"СТОКА"**.

1.2. Стоката, предмет на настоящия договор, се доставя и купува по поръчки, генерирани през SAP и отправени от **ВЪЗЛОЖИТЕЛЯ** до **ИЗПЪЛНИТЕЛЯ**. **ВЪЗЛОЖИТЕЛЯТ** не е длъжен да поръчва стока по предмета на договора всеки месец, нито да поръча, приеме и закупи цялото прогнозно количество от стоката през срока на действие на договора. **ВЪЗЛОЖИТЕЛЯТ** ще поръчва само толкова стока, колкото му е необходима според неговата готовност. В поръчката се включват: конкретен чертеж с техническа информация/конфигурация на електромерното табло/, данни за вида на стоката, конкретните количества, единична и обща цена, срок и място за доставка. Местата за доставка на стоката по предмета на договора са складове на **ВЪЗЛОЖИТЕЛЯ**, находящи се на територията на страната в следните населени места: гр. София, гр. Враца, гр. Левски и гр. Дупница.

1.3. Предаването на стоката се извършва в посочения в поръчката склад с приемно - предавателен протокол, двустранно подписан от страните по този договор или от техни надлежно упълномощени представители. Приемно-предавателният протокол се изготвя в 3 (три) еднообразни екземпляра в съответствие с образеца от Приложение 2 към договора, като един остава за **ИЗПЪЛНИТЕЛЯ** и два се предават на **ВЪЗЛОЖИТЕЛЯ**, заедно с документите, описани в Приложение 4 към т. 4.2 от настоящия договор.

1.4. (1) Протоколът по т. 1.3. се подписва и от подизпълнителя, ако в поръчката по т. 1.2 са включени стоки, за доставка на които **ИЗПЪЛНИТЕЛЯТ** е сключил договор за подизпълнение, съгласно 4.10. от договора.

(2) Ал.1 не се прилага, ако **ИЗПЪЛНИТЕЛЯТ** представи на **ВЪЗЛОЖИТЕЛЯ** доказателства, че договорът за подизпълнение е прекратен, или доставката на стока или част от нея не е възложена на подизпълнителя.

1.5. Собствеността и рискът от погиването и повреждането на стока преминават върху **ВЪЗЛОЖИТЕЛЯ** с подписването на приемно-предавателния протокол по т. 1.3 по-горе.

2. ЦЕНА И НАЧИН НА ПЛАЩАНЕ

2.1. (1) Единичните цени на стоката, предмет на договора, са описани в Приложение 1, неразделна част от него.

Единичната цена за всеки вид стока, посочена в Приложение 1 към настоящия договор, не може да бъде по-висока от базовата единична цена за съответната стока по сключеното рамково споразумение.

(2) При надлежно и своевременно осъществяване предмета на договора **ВЪЗЛОЖИТЕЛЯТ** ще заплаща на **ИЗПЪЛНИТЕЛЯ** поръчаната по реда на т. 1.2 и приета по реда на т. 1.3 стока по единични цени от Приложение 1. При фактурирането се начислява дължимият в момента ДДС според

законодателството на Република България. Единичните цени, по които се плаща стоката, са определени до франко складове на **ВЪЗЛОЖИТЕЛЯ**, посочени в т. 1.2 по-горе., като включват всички разходи: транспорт, такси, застраховки, опаковка, документация и всички други съпътстващи доставката на стоката разходи.

2.2. ВЪЗЛОЖИТЕЛЯТ се задължава да заплаща поръчаната по реда на т. 1.2. и приета по реда на т. 1.3. стока чрез банкови преводи по банкова сметка на **ИЗПЪЛНИТЕЛЯ**, извършени в срок до 60 (шестдесет) календарни дни, считано от датата на издаване от **ИЗПЪЛНИТЕЛЯ** и предоставяне на **ВЪЗЛОЖИТЕЛЯ** на оригинална фактура за стойността на конкретната доставка и документите, посочени в т. 4.2 от договора, които придружават стоката. Във фактурата трябва да са посочени: № и дата на договора, № и дата на рамковото споразумение, № и дата на приемно-предавателния протокол по т. 1.3 и № на поръчката за доставка. **ИЗПЪЛНИТЕЛЯТ** е длъжен да представи на **ВЪЗЛОЖИТЕЛЯ** издадената фактура и документите, които придружават стоката, най-късно в срок до 5 (пет) дни, считано от датата на издаването на фактурата, като при забава за представяне на фактура и придружаващите стоката документи, срокът за плащане се удължава съответно със срока на забавата.

2.3. Максималната стойност на договора е в размер на (.....) лева без ДДС. Независимо от това дали срокът на договора по т. 3.1 е изтекъл, при достигане на максималната стойност по тази точка, договорът се прекратява автоматично, без която и да е от страните да дължи уведомление или предизвестие на другата страна.

2.4. ВЪЗЛОЖИТЕЛЯТ извършва окончателното плащане по договор за обществена поръчка, за който има сключени договори за подизпълнение, след като получи от **ИЗПЪЛНИТЕЛЯ** доказателства, че е заплатил на подизпълнителите всички работи, приети по реда на т. 5.7.

2.5. Условието по т.2.4. не се прилага в случаите по т. 5.8.

3. СРОКОВЕ

3.1. Договорът се сключва за срок от (.....) месеца, считано от датата на влизането му в сила.

3.2. Срок за доставка на един брой метално електромерно табло за монтаж на открито е до календарни дни, считано от датата на поръчка по т.1.2. и изпълнени условия от страна на Възложителя – техническа информация, чертеж на поръчаното табло.

3.3. Срокът за доставка по предходната т. 3.2 тече от датата на поръчката по т. 1.2.

3.4. ВЪЗЛОЖИТЕЛЯТ има право да поръча едновременно от всички видове стоки, предмет на договора.

3.5. Независимо от това колко вида стоки са поръчани едновременно, **ИЗПЪЛНИТЕЛЯТ** е длъжен да достави поръчаните му стоки в уговорения срок от датата на поръчката, ако за всеки от поръчаните видове стоки е спазено съответното максималното количество, посочено в т. 3.2. от настоящия договор.

3.6. В случай, че в поръчката са включени количества, по-големи от договорените по т. 3.2., за количеството над максималното, това обстоятелство ще бъде посочено текстово в съответната поръчка изпратена към **ИЗПЪЛНИТЕЛЯ**. С потвърждението на поръчката, **ИЗПЪЛНИТЕЛЯТ** вписва в същата очаквана дата за доставка, която се отнася само за количествата над максималните, посочени в т. 3.2, като **ИЗПЪЛНИТЕЛЯТ** е длъжен да достави уговореното максимално количество по т. 3.2 в 30-дневен срок от датата на поръчката.

4. ПРАВА И ЗАДЪЛЖЕНИЯ НА ИЗПЪЛНИТЕЛЯ

4.1. ИЗПЪЛНИТЕЛЯТ е длъжен да достави стоката във вид, качество и с технически показатели, отговарящи на техническите изисквания, определени в Приложение 2 от Рамково споразумение №/....., сключено между същите страни, и в съответствие с регламентите, определени в настоящия договор.

4.2. ИЗПЪЛНИТЕЛЯТ е длъжен да достави стоката, комплектована с документите, описани в Приложение 4, неразделна част от настоящия договор.

4.3. ИЗПЪЛНИТЕЛЯТ се задължава да уведоми писмено **ВЪЗЛОЖИТЕЛЯ** най-малко два дни преди изпращането на стоката за очакваната дата на пристигането ѝ в местоизпълнението /местоназначението/, посочено в съответната поръчка, чрез факс съобщение или съобщение на електронна поща. Неизпълнението на това задължение освобождава **ВЪЗЛОЖИТЕЛЯ** от забава за приемането на стоката.

4.4. ИЗПЪЛНИТЕЛЯТ отговаря пред **ВЪЗЛОЖИТЕЛЯ**, ако трети лица предявят правото си на собственост или други права по отношение на стоката, които могат да бъдат противопоставени на **ВЪЗЛОЖИТЕЛЯ**.

4.5. ИЗПЪЛНИТЕЛЯТ е длъжен да върне на **ВЪЗЛОЖИТЕЛЯ** платената цена заедно с лихвите, както и да заплати разноските по договора в случаите, когато се докаже, че продадената стока принадлежи изцяло или отчасти на трето лице, като в тези случаи **ВЪЗЛОЖИТЕЛЯТ** има право да развали договора по т. 9.1., ал. (1).

4.6. ИЗПЪЛНИТЕЛЯТ се задължава да определи свой представител за предаване на стоката по т. 1.1. с приемно-предавателния протокол по т. 1.3.

4.7. ИЗПЪЛНИТЕЛЯТ е длъжен да замени дефектната или неотговаряща на изискванията стока, констатирано в съответствие с т. 5.2. или т. 6.5. на договора, в сроковете, определени в договора.

4.8. ИЗПЪЛНИТЕЛЯТ има право да получи цената на поръчаната, реално доставена и приета стока, съгласно условията на настоящия договор.

4.9. При изпълнението на настоящият договор **ИЗПЪЛНИТЕЛЯТ** няма да използва/ще използва следния/те подизпълнител/и (попълва се при сключване на договора, ако участникът, определен за изпълнител е декларирал в заявлението си, че при изпълнение на договора ще използва подизпълнители) за изпълнение на (посочват се видовете работи, които ще се изпълняват от подизпълнителя/ите), представляващи(.....)% от общата стойност на поръчката (попълва се съобразно декларацията от заявлението на участника).

4.10. ИЗПЪЛНИТЕЛЯТ сключва договор за подизпълнение с подизпълнителите, посочени в офертата, и в срок до три дни от датата на сключване изпраща оригинален екземпляр от договора за подизпълнение на **ВЪЗЛОЖИТЕЛЯ**.

4.11. ИЗПЪЛНИТЕЛЯТ няма право да възлага изпълнението на една или повече от работите, включени в предмета на договора, на лица, които не са посочени като негови подизпълнители в т. 4.9 по-горе, и с които не е сключен и представен на **ВЪЗЛОЖИТЕЛЯ** договор за подизпълнение.

4.12. ИЗПЪЛНИТЕЛЯТ има право да замени подизпълнителя/ите по т. 4.9, когато:

- а) За подизпълнителя/ите е налице или възникне обстоятелство чл. 47, ал. 1 и ал. 5 от ЗОП;
- б) Подизпълнителят/ите не отговарят на нормативно изискване за изпълнение на работите, включени в предмета на договора за подизпълнение;
- в) Договорът за подизпълнение е прекратен по вина на подизпълнителя/ите, включително ако подизпълнителя/ите превъзлагат една или повече работи, включени в предмета на договора за подизпълнение.

~~**4.13. ИЗПЪЛНИТЕЛЯТ** е длъжен да прекрати договор за подизпълнение, ако по време на изпълнението му възникне обстоятелство по чл. 47, ал. 1 и ал. 5 от ЗОП, както и ако подизпълнителят превъзлага една или повече работи, включени в предмета на договора за подизпълнение.~~

4.14. В случаите по т. 4.12 и 4.13 **ИЗПЪЛНИТЕЛЯТ** сключва нов договор за подизпълнение или допълнително споразумение към договор за подизпълнение и изпраща оригинален екземпляр на **ВЪЗЛОЖИТЕЛЯ** в срок до три дни от датата на сключване, заедно с доказателства за липса на обстоятелствата по чл. 47, ал. 1 и ал. 5 от ЗОП за подизпълнителя.

4.15. Сключване на договор за подизпълнение или на допълнително споразумение към договор за подизпълнение не освобождава **ИЗПЪЛНИТЕЛЯ** от отговорността му за изпълнение на настоящия договор. Използването на подизпълнител/и не изменя задълженията на **ИЗПЪЛНИТЕЛЯ** по договора. **ИЗПЪЛНИТЕЛЯТ** отговаря за действията на подизпълнителя/ите като за свои действия.

4.16. Приложимите клаузи на договора са задължителни за изпълнение от подизпълнителя/ите.

4.17. Подизпълнителите нямат право да превъзлагат една или повече от дейностите, които са включени в предмета на договора, за подизпълнение.

4.18. Доставката на стоки, материали или оборудване, необходими за изпълнението на обществената поръчка, не се счита за наемане на подизпълнител, когато такава доставка не включва монтаж, както и сключването на договори за услуги, които не са част от настоящия договор за обществена поръчка, съответно - от договора за подизпълнение.

5. ПРАВА И ЗАДЪЛЖЕНИЯ НА ВЪЗЛОЖИТЕЛЯ

5.1. ВЪЗЛОЖИТЕЛЯТ се задължава да определи свой представител за приемане на стоката по т. 1.1. с приемно-предавателния протокол по т. 1.3.

5.2. (1) ВЪЗЛОЖИТЕЛЯТ провежда входящ контрол за качество на доставената стока с цел установяване на съответствието ѝ с изискванията, посочени в настоящия договор и приложенията към него. За проведения входящ контрол **ВЪЗЛОЖИТЕЛЯТ** изготвя протокол.

(2) При установяване на недостатъци по време на входящия контрол, **ВЪЗЛОЖИТЕЛЯТ** е длъжен писмено да уведоми **ИЗПЪЛНИТЕЛЯ** в срок до 10 /десет/ дни от датата на протокола по ал. (1). В писменото уведомление по предходното изречение **ВЪЗЛОЖИТЕЛЯТ** описва недостатъците (дефектите) на доставената стока и начинът за отстраняването им. **ИЗПЪЛНИТЕЛЯТ** е длъжен да прегледа уведомлението с констатациите на **ВЪЗЛОЖИТЕЛЯ** за недостатъци (дефекти) на стоката и да го уведоми писмено (по факс или на електронна поща) за това дали приема констатациите - съответно предложеният начин за отстраняване на недостатъците (дефектите) или не ги приема. **ИЗПЪЛНИТЕЛЯТ** следва да изпълни задължението си за уведомяване по предходното изречение в срок до 1 /един/ работен ден от датата на получаване на уведомлението на **ВЪЗЛОЖИТЕЛЯ** за резултатите от входящия контрол. В случай, че **ИЗПЪЛНИТЕЛЯТ** не уведоми **ВЪЗЛОЖИТЕЛЯ** за решението си относно констатациите от входящия контрол в срока по предходното изречение, се счита, че не ги приема, вследствие на което **ВЪЗЛОЖИТЕЛЯТ** пристъпва към съставянето на констативен протокол по ал. (3). В случай че **ИЗПЪЛНИТЕЛЯТ** приеме констатациите и предложенията на **ВЪЗЛОЖИТЕЛЯ**, констативен протокол по ал. (3) не се съставя, а **ИЗПЪЛНИТЕЛЯТ** е длъжен да отстрани констатираните недостатъци (дефекти) в срок до 15 /петнадесет/ календарни дни, считано от датата на писменото им приемане. В случай, че **ИЗПЪЛНИТЕЛЯТ** не приеме констатациите и предложенията на **ВЪЗЛОЖИТЕЛЯ**, последният го уведомява писмено за дата, час и място за съставяне на констативен протокол по ал. (3). Писменото уведомление за съставянето на констативен протокол по ал. (3) се изпраща на **ИЗПЪЛНИТЕЛЯ** не по-късно от три дни преди посочената в уведомлението дата за съставяне на протокола.

(3) При отказ на **ИЗПЪЛНИТЕЛЯ** да приеме констатациите на **ВЪЗЛОЖИТЕЛЯ** относно недостатъците (дефектите) на стоката и начина на тяхното отстраняване по предходната алинея, страните по договора съставят и подписват констативен протокол, в който се описват установените недостатъци, начинът и срокът за тяхното отстраняване. Срокът за отстраняване на недостатъците (дефектите) на стоката не може да бъде по-дълъг от 15 /петнадесет/ календарни дни.

(4) Невявяването на **ИЗПЪЛНИТЕЛЯ** за съставяне и подписване на констативния протокол по предходната алинея не го освобождава от отговорност. В този случай констативният протокол се съставя само от представители на **ВЪЗЛОЖИТЕЛЯ** и се изпраща на **ИЗПЪЛНИТЕЛЯ** по факс или електронна поща за изпълнение. В този случай срокът за отстраняване на недостатъците, посочен в констативния протокол, започва да тече от датата на изпращането на протокола на **ИЗПЪЛНИТЕЛЯ**.

(5) При съставянето на констативния протокол по ал. (3), респективно по ал. (4), страните отчитат уговореното в т. 5.3. от договора.

5.3. При установяване на недостатъци (дефекти) на стоката по реда на т. 5.2. или т. 6.5. от договора **ВЪЗЛОЖИТЕЛЯТ** има следните алтернативни права:

(1) да иска замяна на дефектната или неотговаряща на изискванията стока с нова за сметка на **ИЗПЪЛНИТЕЛЯ**; или

(2) да задържи стоката и да иска отбив от цената; или

(3) да откаже да приеме стоката или да върне приетата, но дефектна или неотговаряща на изискванията стока, съответно да не я заплати или ако вече е заплатена, да иска връщането на платената за нея цена.

5.4. При доставка на дефектна стока или стока, която не отговаря на изискванията на **ВЪЗЛОЖИТЕЛЯ**, констатирано в съответствие с т. 5.2. или т. 6.5., и в случай, че **ИЗПЪЛНИТЕЛЯТ** не отстрани недостатъците, съответно не замени дефектната стока с качествена в уговорените срокове, то **ВЪЗЛОЖИТЕЛЯТ** има право да предприеме действия за отстраняване на недостатъците от трета страна или да ги отстрани сам, за сметка на **ИЗПЪЛНИТЕЛЯ**. В този случай **ВЪЗЛОЖИТЕЛЯТ** има право на неустойката по т. 7.2.

5.5. В случаите на т. 5.3., **ВЪЗЛОЖИТЕЛЯТ** може да приеме неотговарящата на изискванията или дефектна стока на отговорно пазене, като вземе всички възможни мерки за безопасното ѝ съхранение за максимален срок от един месец.

5.6. **ВЪЗЛОЖИТЕЛЯТ** е длъжен, съгласно условията на този договор, да изплати на **ИЗПЪЛНИТЕЛЯ** договорената цена за поръчаната, реално доставена и приета стока.

5.7. **ВЪЗЛОЖИТЕЛЯТ** приема изпълнението на дейност по договора за обществена поръчка, за която **ИЗПЪЛНИТЕЛЯТ** е сключил договор за подизпълнение, в присъствието на **ИЗПЪЛНИТЕЛЯ** и на подизпълнителя.

5.8. При приемането на работата **ИЗПЪЛНИТЕЛЯТ** може да представи на **ВЪЗЛОЖИТЕЛЯ** доказателства, че договорът за подизпълнение е прекратен, или работата или част от нея не е извършена от подизпълнителя.

5.9. **ВЪЗЛОЖИТЕЛЯТ** е длъжен да предоставя при всяка поръчка по т.1.2. към **ИЗПЪЛНИТЕЛЯ**, техническа информация, чертежи, изисквания за конфигурация на металното електромерно табло, което е предмет на поръчката.

6. ГАРАНЦИИ И РЕКЛАМАЦИИ

6.1. При подписване на настоящия договор **ИЗПЪЛНИТЕЛЯТ** представя гаранция за изпълнение на стойност от (.....) лева под формата на паричен депозит по сметка на **ВЪЗЛОЖИТЕЛЯ**, както следва: SWIFT (BIC): UNCRBGSF; Банкова сметка (IBAN) в лева: BG43 UNCR 7630 1002 ERPB UL; при банка: Уникредит Булбанк или под формата на безусловна и неотменяема банкова гаранция, издадена в полза на **ВЪЗЛОЖИТЕЛЯ** със срок на валидност /...../ месеца.

6.2. (1) Гаранцията за изпълнение ще компенсират **ВЪЗЛОЖИТЕЛЯ** за всякакви вреди и загуби, причинени вследствие виновно неизпълнение/забава на договора (задължения по договора) от страна на **ИЗПЪЛНИТЕЛЯ**, както и за произтичащите от тях неустойки. В случай, че претърпените вреди на **ВЪЗЛОЖИТЕЛЯ** са в по-голям размер от размера на гаранцията за изпълнение по предходната точка, **ВЪЗЛОЖИТЕЛЯТ** има право да потърси обезщетение по общия съдебен ред пред компетентния български съд.

(2) За неуредените условия по отношение на гаранцията за изпълнение и в частност за попълването и при усвояване на суми от нея се прилага съответно Раздел 6 (в частност т. 6.5) от рамковото споразумение.

6.3. (1) Гаранцията за изпълнение или неинкасираната част от нея ще бъде освободена от **ВЪЗЛОЖИТЕЛЯ** и върната на **ИЗПЪЛНИТЕЛЯ** в срок до 30 /тридесет/ календарни дни след изтичане на срока на договора, съответно след прекратяването му на друго основание, ако изпълнението е надлежно, освен ако не е усвоена поради неизпълнение.

(2) За срока, през който гаранцията за изпълнение е престояла законосъобразно при **ВЪЗЛОЖИТЕЛЯ**, последният не дължи лихва.

6.4. Гаранционният срок на закупената стока е 60 месеца, считано от датата на подписването на приемно-предавателния протокол за приемането ѝ в склада на **ВЪЗЛОЖИТЕЛЯ** при спазване на указанията за съхранение, монтаж и експлоатация на производителя.

6.5. (1) По всяко време от действието на договора, **ВЪЗЛОЖИТЕЛЯТ** има право да проверява доставената стока, която не е в режим на експлоатация, за наличие на скрити недостатъци. Проверката по предходното изречение се извършва от служители на **ВЪЗЛОЖИТЕЛЯ**, притежаващи съответната техническа компетентност, и се удостоверява със съставянето на констативен протокол. При откриване на скрити недостатъци на доставената стока по реда на настоящата точка, същите се считат за гаранционни дефекти и **ИЗПЪЛНИТЕЛЯТ** е длъжен да ги отстрани в съответствие с гаранционните условия, при условие, че са спазени условията за съхранение на стоката.

(2) За гаранционни дефекти на стоката, освен скритите недостатъци по т. 6.5, ал. 1, се считат и всички дефекти на стоката, които са се проявили по време на експлоатацията ѝ и не са резултат от неправилни действия на **ВЪЗЛОЖИТЕЛЯ** и/или негови служители и са в рамките на гаранционния срок по т. 6.4.

(3) При констатиране на дефекти (неизправности) на стоката в рамките на гаранционния срок, **ВЪЗЛОЖИТЕЛЯТ** е длъжен да уведоми писмено **ИЗПЪЛНИТЕЛЯ** в 10 /десет/ дневен срок от откриването им. В писменото уведомление по предходното изречение **ВЪЗЛОЖИТЕЛЯТ** описва недостатъците (дефектите) на стоката и начинът за отстраняването им. **ИЗПЪЛНИТЕЛЯТ** е длъжен да прегледа уведомлението с констатациите на **ВЪЗЛОЖИТЕЛЯ** за недостатъци (дефекти) на стоката и да го уведоми писмено (по факс или на електронна поща) за това дали приема констатациите - съответно предложеният начин за отстраняване на недостатъците (дефектите) или не ги приема. **ИЗПЪЛНИТЕЛЯТ** следва да изпълни задължението си за уведомяване по предходното изречение в срок до 5 /пет/ работни дни от датата на получаване на уведомлението на **ВЪЗЛОЖИТЕЛЯ** за констатирания дефект на стоката в рамките на гаранционния срок. В случай, че **ИЗПЪЛНИТЕЛЯТ** не уведоми **ВЪЗЛОЖИТЕЛЯ** за решението си по отношение на предявената рекламация в срока по предходното изречение, се счита, че не я приема, вследствие на което **ВЪЗЛОЖИТЕЛЯТ** пристъпва към съставянето на констативен протокол. За съставянето и съдържанието на констативния протокол се прилагат съответно т. 5.2, ал. (2), (3), (4) и (5). При съставянето на констативния протокол страните отчитат уговореното в т. 6.6.

6.6. В рамките на гаранционния срок по т. 6.4, всички разходи по отстраняване на дефекти и/или замяна на стоката с нова, са за сметка на **ИЗПЪЛНИТЕЛЯ**.

6.7. Ако в рамките на гаранционния срок се констатират фабрични дефекти, които не могат да бъдат отстранени от **ИЗПЪЛНИТЕЛЯ** в срок до 15 /петнадесет/ календарни дни от датата, на която неизправната стока му е предадена за ремонт, **ИЗПЪЛНИТЕЛЯТ** е длъжен да замени дефектната стока с нова в срок до 1 (един) месец, считано от изтичането на 15-дневния срок за ремонт на стоката.

7. ОТГОВОРНОСТИ

7.1. При забава за изпълнение на задължения по този договор, с изключение на случаите по т. 8.1 на договора, **ИЗПЪЛНИТЕЛЯТ** дължи на **ВЪЗЛОЖИТЕЛЯ** неустойка в размер на 0,2% за всеки пълен ден забава, но не повече от 10% общо върху стойността на неизпълненото задължение.

7.2. За всеки отделен случай на неизпълнение на задълженията в рамките на гаранционния срок (с изключение на случаите по т. 8.1), **ИЗПЪЛНИТЕЛЯТ** дължи на **ВЪЗЛОЖИТЕЛЯ** неустойка, равна на 10% от стойността на реално доставената, но дефектна (неизправна) стока, по отношение на която е възникнало неизпълненото гаранционно задължение.

7.3. **ВЪЗЛОЖИТЕЛЯТ** има право да претендира неустойка в размер на 50% от стойността на гаранцията за изпълнение на договора, посочена в т. 6.1, в следните случаи:

(1) при прекратяване на договора по т. 9.1., ал. (2);

(2) при отказ на **ИЗПЪЛНИТЕЛЯ** да изпълни поръчка за доставка при условията на този договор;

(3) при прекратяване на договора по т. 9.1., ал. (3) и ал. (4).

7.4. При забава за плащане, **ВЪЗЛОЖИТЕЛЯТ** дължи на **ИЗПЪЛНИТЕЛЯ** обезщетение в размер на законната лихва за забава (равна на основния лихвен процент (ОЛП), обявен от БНБ, плюс 10%), начислена върху стойността на закъснялото плащане за периода на забавата, като стойността на обезщетението не може да бъде повече от 10% общо от стойността на забавеното плащане.

7.5. Неустойките по настоящия договор се заплащат в срок до 10 (десет) календарни дни, считано от датата на писмената претенция за тях от изправната до неизправната страна. **ВЪЗЛОЖИТЕЛЯТ** има право, ако в определения срок за плащане на дължимата неустойка **ИЗПЪЛНИТЕЛЯТ** не изпълни задължението си, да се удовлетвори за сумата на неустойката от гаранцията за изпълнение на договора в съответствие с т. 6.2 по-горе или да я прихване от следващо дължимо плащане по договора.

7.6. В случай, че не е уговорено друго, неустойките се начисляват върху стойността на закъснялото/неизпълнено задължение без ДДС.

7.7. В случаите, когато посочените по-горе неустойки не покриват действителния размер на претърпените от **ВЪЗЛОЖИТЕЛЯ** вреди, той може да търси от **ИЗПЪЛНИТЕЛЯ** по съдебен ред разликата до пълния размер на претърпените вреди и пропуснатите ползи.

7.8. В случай, че **ИЗПЪЛНИТЕЛЯТ** не изпълни задължението си да изпрати на **ВЪЗЛОЖИТЕЛЯ** оригинален екземпляр от договор за подизпълнение/допълнително споразумение към договор за подизпълнение по т. 4.10 и/или 4.14 от настоящия договор в срок до три дни от датата на сключване на договора, съответно споразумението към него, то той дължи на **ВЪЗЛОЖИТЕЛЯ** неустойка в размер на 2 000.00 лева.

7.9. При нарушаване на задължение по раздел 11 по-долу, виновната страна дължи на изправната страна неустойка за всеки конкретен случай на нарушение в размер на **50%** от гаранцията за изпълнение, заедно с обезщетяване на всички вреди над сумата на неустойката, настъпили вследствие нарушаване на задълженията по раздел 11 от договора.

8. НЕПРЕОДОЛИМА СИЛА ИЛИ НЕПРЕДВИДИМИ СЪБИТИЯ

8.1 В случаи на непреодолима сила по смисъла на чл. 306 от Търговския закон или на непредвидими събития и доколкото тези събития се отразяват върху изпълнението на задълженията на двете страни по договора, сроковете за изпълнение трябва да бъдат удължени за времето, през което е траела непреодолимата сила или непредвидимите събития. Страните се споразумяват за непредвидими събития да се считат издадени или изменени нормативни или ненормативни актове на държавни или общински органи, настъпили по време на изпълнение на договора, които се отразяват на изпълнението на задълженията, на която и да е от страните.

8.2 Двете страни трябва взаимно да се уведомяват писмено за началото и края на тези събития, както следва:

8.2.1. за непреодолимата сила известието трябва да бъде потвърдено от Търговската камара на страната, в която е настъпило, и да бъде изпратено на другата страна до 14 (четирнадесет) дни след започването му.

8.2.2. за непредвидимите събития – в 14-дневен срок от издаването или изменението на нормативен или ненормативен акт на държавен или общински орган.

8.3 В случай на непреодолима сила или непредвидимо събитие в страната на **ИЗПЪЛНИТЕЛЯ** и/или **ВЪЗЛОЖИТЕЛЯ** и ако то доведе до закъснение в изпълнението на задълженията на някоя от страните за повече от 1 (един) месец, всяка от страните има право да прекрати договора по т. 9.3.

9. РАЗВАЛЯНЕ И ПРЕКРАТЯВАНЕ НА ДОГОВОРА

9.1. **ВЪЗЛОЖИТЕЛЯТ** има право:

(1) да развали договора в случаите на т. 4.5. от договора;

(2) да прекрати договора с 10-дневно писмено предизвестие отправено до **ИЗПЪЛНИТЕЛЯ** при забава на **ИЗПЪЛНИТЕЛЯ** с повече от 30 дни, без да са налице обстоятелствата по т. 8.1, като в този случай **ВЪЗЛОЖИТЕЛЯТ** има право на неустойката по т. 7.3., ал. (1);

(3) да прекрати договора с 30-дневно писмено предизвестие до **ИЗПЪЛНИТЕЛЯ**, при повторна доставка на партида дефектна стока или на стока, неотговаряща на изискванията на **ВЪЗЛОЖИТЕЛЯ**, посочени в договора и в приложенията към него, когато това обстоятелство е установено по реда на точка 5.2. от настоящия договор, като в този случай **ИЗПЪЛНИТЕЛЯТ** дължи неустойката по т. 7.3., ал. (3). Настоящата клауза се прилага и в случаите, когато:

а) двете доставени партиди дефектна стока и/или стока, неотговаряща на изискванията на **ВЪЗЛОЖИТЕЛЯ**, не са поредни;

б) в рамките на срока на договора е установено един или повече пъти по реда на т. 6.5. и един или повече пъти по реда на т. 5.2. (кумулятивно), че доставена стока е дефектна и/или не отговаря на изискванията на **ВЪЗЛОЖИТЕЛЯ**, посочени в договора и в приложенията към него.

(4) да прекрати договора без предизвестие, в случай, че по реда на т. 6.5 към **Изпълнителя** са отправяни три или повече претенции (които не е задължително да са последователни) за гаранционни дефекти на доставената стока, дори същите да са били отстранени. В този случай **Изпълнителят** дължи неустойката по т. 7.3., ал. (3).

9.2. Настоящият договор може да се прекратява по взаимно писмено съгласие по всяко време, като двете страни уреждат взаимоотношенията си до момента на прекратяването.

9.3. В случаите на т. 8.3., всяка от страните има право да прекрати договора с 10-дневно писмено предизвестие до другата страна.

9.4. Договорът се прекратява и в следните случаи:

(1) по т. 2.3; и

(2) по т. 3.1.

9.5. Извън хипотезите по предходните точки, настоящият договор се прекратява или разваля и на следните основания:

(1) в изрично посочените случаи в рамковото споразумение, които не се съдържат в настоящия договор;

(2) на общо основание при условията и по реда на чл. 87 от Закона за задълженията и договорите (ЗЗД);

(3) при разваляне или прекратяване на рамковото споразумение, въз основа на което се сключва настоящия договор, като направените поръчки до момента на прекратяването съответно развалянето се довършват и заплащат при условията на договора.

10. РЕШАВАНЕ НА СПОРОВЕ

10.1. Всички спорове, възникнали във връзка с тълкуването и/или изпълнението на договора, се решават чрез преговори и постигане на взаимно изгодни договорености, материализирани в писмена форма за валидност.

10.2. Всички спорове, породени от този договор или отнасящи се до него, включително споровете, породени или отнасящи се до неговото тълкуване, недействителност, изпълнение или прекратяване,

както и споровете за попълване празноти в него или приспособяването му към нововъзникнали обстоятелства, за които не е постигнато съгласие по реда на предходната точка, ще бъдат разрешавани по общия гражданскоправен ред, от компетентния съд в Република България със седалище в гр. София.

10.3. Отнасянето на спора за решаване от компетентния съд не ще се счита за причина за спирането на изпълнението на други задължения по настоящия договор, които нямат отношение към предмета на спора.

10.4. Решение от компетентен съд или изменение на законодателството, което прави някое от условията на този договор невалидно, недействително или неизпълнимо, ще се отнася само до това условие и няма да прави целия договор или някакво друго условие от него невалиден, недействителен или неизпълним и всички други условия на договора ще останат в пълна сила и ефект, така както са уговорени от страните. Страните поемат задължението да положат всички усилия, за да се договорят за заместващо условие на невалидното, недействителното или неизпълнимото условие с валидно, действително и изпълнимо условие, което най-близко отразява целта на невалидното, недействителното или неизпълнимото условие.

11. КОНФИДЕНЦИАЛНОСТ

11.1. Страните се задължават да пазят и да не допускат разпространяването на информацията определена за конфиденциална, получена от всяка от страните по повод сключването или по време на срока на действие на този договор, както и да използват тази информация единствено за целите на изпълнението. Страните ще считат за конфиденциална информацията съдържаща се в договора и информацията във връзка с начина на изпълнението му, както и всяка информация която се съдържа на хартиен или магнитен носител и е създадена или предоставена на някоя от страните във връзка с изпълнението на договора. Конфиденциална е и всяка информация, която е станала достъпна на някоя от страните по повод изпълнението на договора и която представлява ноу-хау, схеми на складове съответно схеми за достъп и охрана или фирмена тайна на другата страна, или която е определена изрично при предоставянето ѝ от съответната страна за конфиденциална. Конфиденциална е и информацията свързана с лични данни, станали известни на някоя от страните във връзка със сключването или изпълнението на договора.

11.2. Страните се съгласяват, че въпреки прекратяването на този договор поради каквато и да е причина, клаузите свързани с конфиденциалност, ще са в сила и задълженията във връзка с тях ще бъдат валидни за период от 2 (две) години след прекратяване на договора.

11.3. Клаузите за конфиденциалност не се прилагат когато някоя от страните е длъжна да предостави информация по договора на компетентен държавен орган, който е поискал тази информация във връзка с правомощията му по закон. При предоставяне на информация по тази точка, страната която я дава е длъжна незабавно да уведоми писмено другата страна.

12. ЗАКЛЮЧИТЕЛНИ РАЗПОРЕДБИ

12.1. Договорът влиза в сила считано от датата на подписването му от страните.

12.2. (1) При празноти в настоящия конкретен договор, сключен въз основа на рамково споразумение, субсидиарно ще се прилага уговореното в рамковото споразумение, доколкото то не противоречи на смисъла и съдържанието на настоящия конкретния договор.

(2) При противоречие на уговореното в рамковото споразумение и приложенията към него с уговореното в конкретния договор (и приложенията към него), сключен въз основа на настоящото рамково споразумение, с предимство ще се ползва и прилага уговореното в настоящия конкретен договор за обществена поръчка.

12.3. По отношение на този договор и за неуредените в него въпроси е приложимо действащото в Република България законодателство.

12.4. Всички съобщения и уведомления на страните по настоящия договор ще се извършват само в писмена форма, като условие за действителност. Тази форма ще се счита за спазена, ако съобщението е изпратено по e-mail или факс, доколкото съществува техническа възможност за установяване на момента на получаване на съобщението/уведомлението чрез генериране на известие за доставяне от техническото средство на изпращане..

12.5. (1) При преобразуване на изпълнителя в съответствие със законодателството на държавата, в която е установен, настоящият договор остава в сила, ако са налице едновременно следните условия:

1. Правоприемникът сключи договор за продължаване на настоящия договор за изпълнение;
2. Договорът за продължаване не променя настоящия договор за изпълнение;
3. Правоприемникът отговаря на условията на чл. 43, ал. 7 изречение второ от ЗОП.

(2) Ако правоприемникът не отговаря на предходната ал. 1, т. 3, настоящият договор се прекратява по право, като **ИЗПЪЛНИТЕЛЯТ**, съответно правоприемникът дължи обезщетение по общия исков ред.

12.6. Неразделна част от настоящия договор са следните приложения:

Приложение 1: Стока и цени;

Приложение 2: Образец на приемно-предавателен протокол

Приложение 3: Образец на опаковъчен лист

Приложение 4: Придружаващи доставката документи

Договорът е изготвен в два еднообразни екземпляра на български език – по един за всяка от страните, които след като се запознаха със съдържанието му и го приеха го подписаха, както следва:

ВЪЗЛОЖИТЕЛ :

ИЗПЪЛНИТЕЛ:



Приложение 2 към договор.....

ДОСТАВЧИК

Договор №

...../.....г

РО №.....

ПРИЕМО-ПРЕДАВАТЕЛЕН ПРОТОКОЛ

ПОЛУЧАТЕЛ:

Централен склад -

Дата на предаване на стоката:

Днес,г., беше извършено предаване и приемане на следните материали:

SAP № на стоката	Наименование на стоката	Количество, бр.

Общ брой Евро палети	
Транспортно средство – камион (посочва се регистрационния номер)	
Придружаващи доставката документи	Декларация за съответствие
	Опаковъчен лист, изготвен съгласно т.х на Договора
	Инструкции за монтиране и поддръжане.
	Комплект документи за Дирекция „Логистика и бизнес обслужване“
Забележка (попълва се при необходимост)	

Предал:

.....
(име и фамилия)

.....
(длъжност)

.....
(подпис)

Приел:

.....
(име и фамилия)

.....
(длъжност)

.....
(подпис)

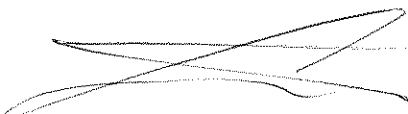

ОПАКОВЪЧЕН ЛИСТ

ДОСТАВЧИК <i>(име и адрес на фирмата)</i>	Поръчка(и) за покупка №: <i>(дата)</i>
ПОЛУЧАТЕЛ	<i>(име и адрес на фирмата)</i>
Вид транспортно средство	
Регистрационен номер на транспортното средство	
Общ брой Евро палети	
Място на съставяне	
Дата на съставяне	

SAP № на стоката	Наименование на материала	Вид опаковка	Брутно тегло на 1 (един) бр. опаковка със стоката, кг.	Общ брой опаковки	Общо брутно тегло, кг.

Име и фамилия на отговорното лице,

съставило Опаковъчния лист:

.....

.....

(подпис)

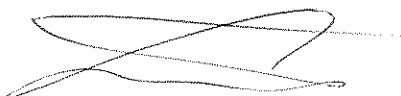

МЯСТО НА ДОСТАВКА И ПРИДРУЖАВАЩИ ДОСТАВКАТА ДОКУМЕНТИ

1. Място на доставка.

1.1. Местата за доставка са складове в градовете:

гр. София, ул. „Димитър Списаревски“ №10, факс: 02/89 59 744, e-mail: miloslav.sotirov@cez.bg
гр. Враца, ж.к. „Сениче“ №21, факс: 092/64 73 60, e-mail: tihomir.alexiev@cez.bg
гр. Левски, ул. „Петко Р. Славейков“ №28, e-mail: ivan.marchovski@cez.bg
гр. Дупница, ул. „Аракчийски мост“ №5, e-mail: valeri.mitev@cez.bg

1.2 Изпълнителят се задължава да уведоми писмено Възложителя най-малко два работни дни преди изпращането на стоката за очакваната дата на пристигането ѝ в местоназначението на факс номер или електронен адрес за съответния склад.

2. Придружаващи доставката документи.

2.1. Възложителят е длъжен да достави стоката с два комплекта документи, единият от които трябва да съдържа:

2.1.1. **Приемо-предавателен протокол**, изготвен по образец в Приложение 2, в три еднообразни екземпляри.

2.1.2. **Декларация за съответствие**, издадена от производител, която задължително да съдържа следната информация:

2.1.2.1. Име и адрес на производителя.

2.1.2.2. Име и адрес на упълномощения представител на производителя, ако има такъв.

2.1.2.3. Пълно наименование на стоката.

2.1.2.4. Директива(и).

2.1.2.5. Стандарт(и).

2.1.2.6. Дата и място на изготвяне на Декларацията за съответствие.

2.1.2.7. Име и фамилия на лицето, изготвило Декларацията за съответствие.

2.1.2.8. Подпис на лицето, изготвило Декларацията за съответствие.

2.1.2.9. Печат на производителя.

2.1.3. **Опаковъчен лист**, изготвен по образец в Приложение 3, който задължително съдържа следната информация:

2.1.3.1. Име и адрес на Изпълнителя.

2.1.3.2. Име и адрес на Възложителя.

2.1.3.3. Номер на поръчка (и) за покупка.

2.1.3.4. Дата на издаване на поръчка (и) за покупка.

2.1.3.5. Вид транспортно средство.

2.1.3.6. Регистрационен номер на транспортното средство.

2.1.3.7. Общ брой Евро палети.

2.1.3.8. SAP номер на стоката.

2.1.3.9. Наименование на стоката.

2.1.3.10. Вид опаковка.

2.1.3.11. Брутно тегло на 1 (един) бр.опаковка със стоката, кг.

2.1.3.12. Общ брой опаковки.

2.1.3.13. Общо брутно тегло, кг.

2.1.3.14. Място на съставяне на Опаковъчния лист.

2.1.3.15. Дата на съставяне на Опаковъчния лист.

2.1.3.16. Подпис на отговорното лице, съставило Опаковъчния лист.

2.1.4. **Инструкции за монтиране и поддържане - само при първа доставка (за всеки склад поотделно).**

2.2. Вторият комплект документи, с изключение на приемо-предавателния протокол, трябва да бъде опакован в хартиен или найлонов плик, на който да бъде поставен етикет с опис на съдържанието му и следния надпис: за Дирекция „Логистика и бизнес обслужване“.

